

TECHNICAL DATA SHEET

UNDERCOUNTER

SD 50-37 LCD



SILANOS
Clean efficiency

SELECT RANGE – The excellence of professional dishwashing

The **Select Range** stands at the top of professional dishwashing, designed for those who demand maximum quality, power, and efficiency.

Its pressed tanks with rounded corners and full protection dual-filter system ensure outstanding hygiene and long-lasting durability, while the exclusive “Superwash” wash arms deliver spotless results even in the toughest washing conditions.

The robust double-wall construction provides thermal and acoustic insulation, improving comfort and reducing energy consumption.

The electronic LCD control panel enables advanced yet intuitive management of all functions.

With a built-in peristaltic rinse aid dispenser as standard, plus a wide range of customizable options, Select Range takes the professional dishwashing experience to the next level of excellence.

Product overview – Standard features

- Advanced LCD control panel – user-friendly yet comprehensive, with extended functionalities and 4 dedicated wash cycles for maximum flexibility.
- Double-skinned cabinet and door for greater efficiency.
- Molded deep-drawn tank with rounded corners and a sloped bottom for easy drainage towards the filters.
- Deep-drawn rack guides with smooth, rounded edges.
- Counterbalanced door ensuring easy, safe opening and closing.
- Efficient double filtration system for cleaner wash water and superior results.
- Powerful stainless steel lower and upper wash arms and independent stainless steel rinsing impellers, ensuring superior washing results.
- Peristaltic rinse aid dosing



SD 50 - 37 LCD

Undercounter

FEATURES

Control Panel	
Cabinet	
Washing Arm	
Rinse Arm	
Full AISI 304 stainless steel wash tank for maximum hygiene and durability	
Rinse aid Dosing	
Drain Pump	
Detergent Dosing	
Water Softener	
Break tank and rinse booster pump	
Switch	
Integrated osmosis unit	

Standard

LCD
Double Skin
2 - Stainless Steel
2 - Stainless Steel
•
Peristaltic

Optional

-
-
-
-
-
-

TECHNICAL FEATURES

External Dimensions	604x633x838	WxDxH mm
Overall Open Door	1072	mm
Maximum Washing Height	370	mm
Clearance	400	mm
Basket Dimensions	500x500	mm
Tank Dimension	11	lt
Water Consumption	2,3	lt/Cycle
Wash Pump	0,55	kW
Tank Heater Element	2	kW
Boiler Heater Element	6	kW
Installed Power	6,55	kW
Washing Cycles	60/120/180/480	Sec
Output Cycles for Hour	60/30/20/8	Cycles/H
Power Supply	400V/3N/50Hz	
Noise	68	dBA
Weight	58	Kg
Inlet water	55/7-12	C/°f
	1,5/3	bar

ACCESSORIES

Hoses (1 per each): Water Loading/Draining, Transparent for rinse aid with dipstick, Red Hose for Detergent

Baskets: 2x18 Plates, 1 Universal Basket, 1 Cutlery Basket

The data, information, and images contained in this document are for informational purposes only and do not constitute a contractual obligation. The company reserves the right to update them without prior notice.

TECHNICAL DRAWINGS

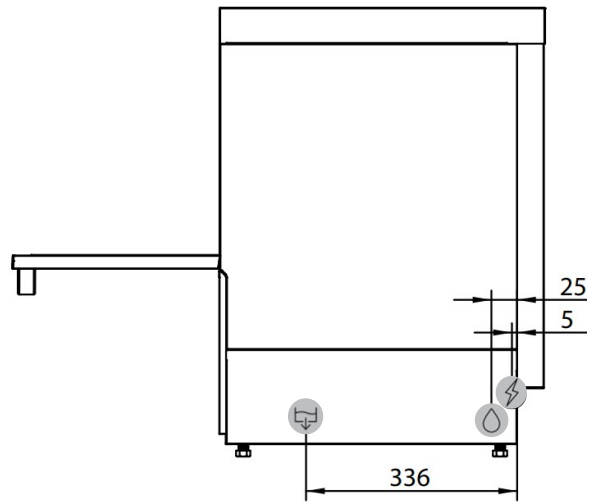
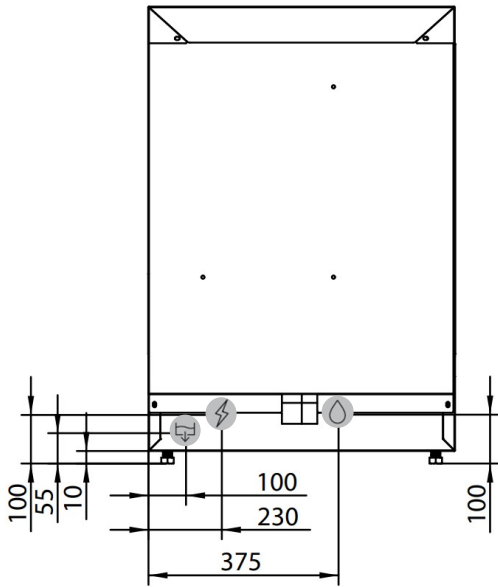
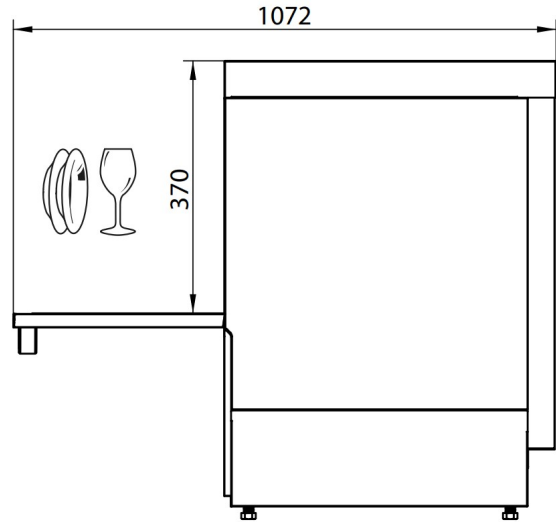
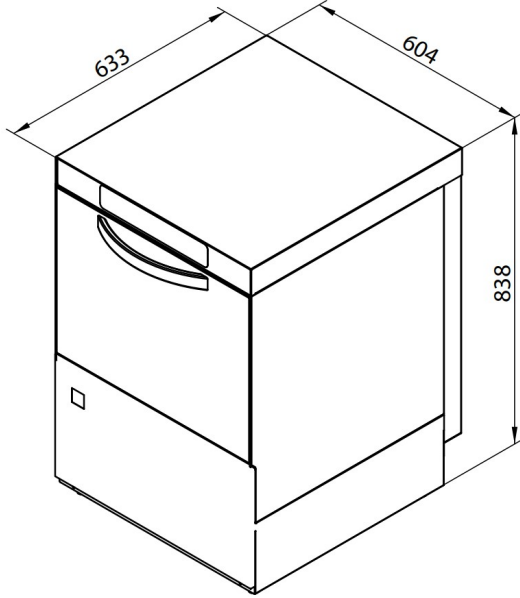

The data, information, and images contained in this document are for informational purposes only and do not constitute a contractual obligation. The company reserves the right to update them without prior notice.

NOTE TECNICHE LAVASTOVIGLIE SD 50-37 LCD



SILANOS
Clean efficiency

SELECT RANGE – L'eccellenza del lavaggio professionale

La **Select Range** rappresenta il vertice del lavaggio professionale, pensata per chi pretende il massimo in termini di qualità, potenza ed efficienza.

Le vasche stampate con angoli arrotondati e il sistema di doppi filtri a protezione totale garantiscono igiene impeccabile e lunga durata, mentre i bracci "Superwash" assicurano risultati perfetti anche nelle condizioni di lavaggio più difficili.

Le robuste carrozzerie a doppia parete offrono isolamento termico e acustico, migliorando il comfort e riducendo i consumi.

Il pannello comandi elettronico LCD permette una gestione evoluta e intuitiva di tutte le funzioni.

La dotazione di serie include il dosatore brillantante peristaltico, mentre la ricca gamma di optional consente di configurare la macchina su misura, portando l'esperienza del lavaggio professionale a un livello superiore.

Panoramica del prodotto – Caratteristiche standard

- Pannello di controllo LCD avanzato – intuitivo e completo, con funzionalità estese e 4 cicli di lavaggio dedicati per la massima flessibilità.
- Carrozzeria e porta a doppia parete per una maggiore efficienza.
- Vasca stampata con angoli arrotondati e fondo inclinato per un facile drenaggio verso i filtri.
- Guide portacesti stampate con bordi lisci e arrotondati.
- Porta bilanciata per un'apertura e chiusura facile e confortevole.
- Efficiente sistema di doppia filtrazione per acqua di lavaggio più pulita e risultati superiori.
- Potenti giranti di lavaggio, inferiori e superiori, in acciaio inox, e giranti di risciacquo indipendenti in acciaio inox, per garantire risultati di lavaggio eccellenti.
- Dosaggio del brillantante tramite pompa peristaltica.



SD 50 - 37 LCD

Lavastoviglie

CARATTERISTICHE

Pannello comandi
Carrozzeria
Giranti Lavaggio
Giranti Risciacquo
Vasca di lavaggio in acciaio inossidabile AISI 304 per la massima igiene e durata
Dosatore brillantante
Pompa scarico
Dosatore detersivo
Addolcitore
Break tank e pompa di risciacquo potenziata
Switch
Osmosi integrata

Standard	Optional
LCD	
Doppia Parete	
2 - Inox	
2 - Inox	
•	
Peristaltico	
	•
	•
	•
	•
	•
	•

DATI TECNICI

Dimensioni Esterne	604x633x838	LxPxH mm
Ingombro porta aperta	1072	mm
Altezza massima lavaggio	370	mm
Passaggio Utile	400	mm
Dimensioni cestello	500x500	mm
Volume vasca	11	lt
Consumo Acqua	2,3	lt/Ciclo
Pompa lavaggio	0,55	kW
Resistenza vasca	2	kW
Resistenza boiler	6	kW
Potenza installata	6,55	kW
Cicli lavaggio	60/120/180/480	Sec
Produzione oraria	60/30/20/8	Cicli/H
Alimentazione Elettrica	400V/3N/50Hz	
Rumorosità	68	dBa
Peso	58	Kg
Acqua di alimentazione	55/7-12	C/°f
	1,5/3	bar

ACCESSORI

Tubi (1 per tipo): Carico/Scarico acqua, Trasparente per brillantante con pescante ,Rosso per Detersivo
 Cestelli: 2x18 Piatti, 1 Cesto Universale, 1 Porta Posate

DISEGNI TECNICI

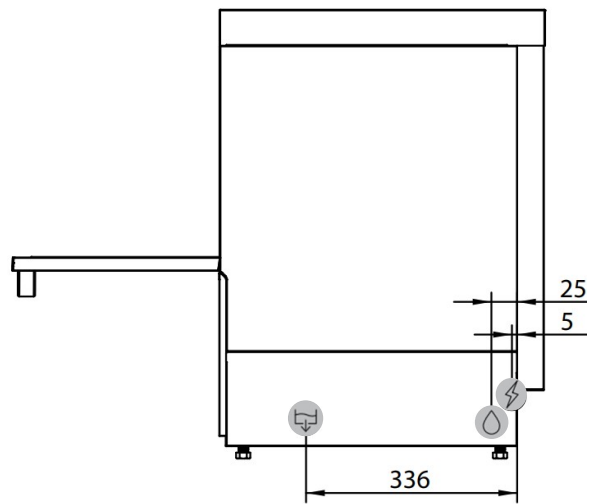
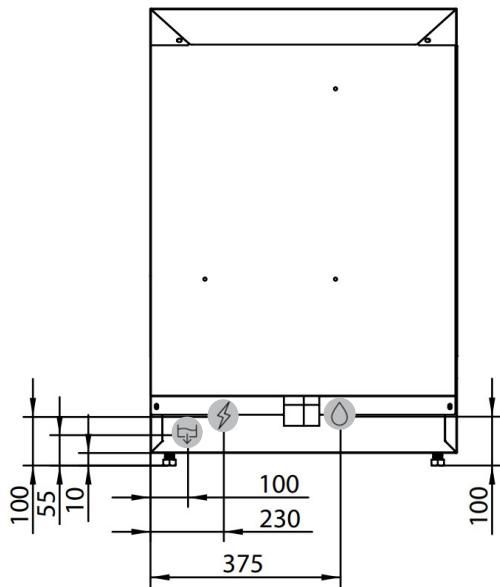
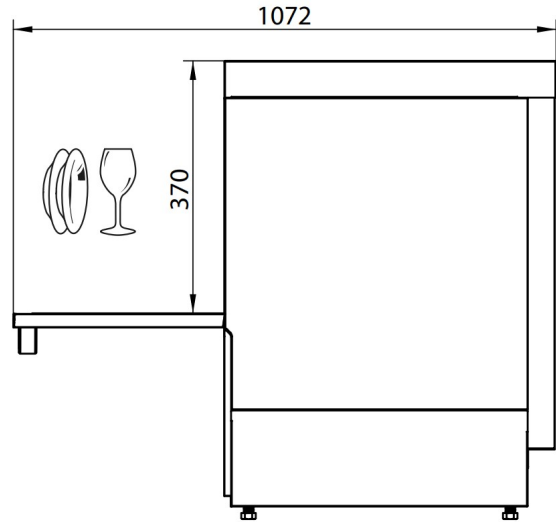
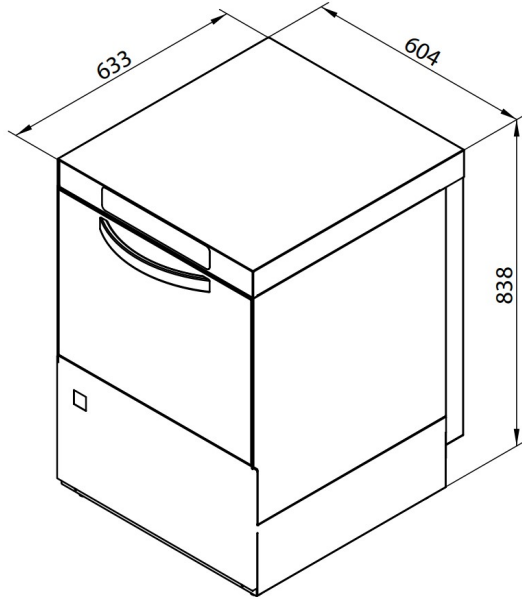

I dati, le informazioni e le immagini contenute in questo documento hanno scopo informativo e non costituiscono vincolo contrattuale. La società si riserva il diritto di aggiornare senza preavviso.